

Hersteller ergonomischer Handhabungslösungen



ergonomische
und mobile Geräte



Untersuchung, Konstruktion, Fertigung
und Montage bei uns im Haus



MSE-Prävention



ein Kundendienst, der immer
für Sie da ist



eine breite Palette, für alle
Anwendungen geeignet



Mobiler **Säulenschwenkran**



Manipulationsarm



Montagestand



Kommissionier-**Manipulator**



Baureihen
70/100 kg



Baureihen
50/100 kg



Baureihen
100/150/200 kg



Baureihen
50/100 kg

B17 Kommunikation: 02 40 89 78 74 - 20/06/80 - 08/2020 - Nr. der Ausgabe: BR0SCH-ARM-OK7/2019. Abbildungen unverbindlich. - Trotz eingehender Sorgfalt und Kontrolle sind Fehler nicht ausgeschlossen, wofür der Verfasser nicht haftet.



Baureihen 50/100 kg



Kommissionier-**Manipulator**

www.neoditech.de

Folgen Sie uns!   

NEODITECH S.A.S.
Zweigniederlassung Deutschland
Ludwig-Ganghofer-Straße 40,
83624 Otterfing - DEUTSCHLAND
+49 8024 / 9796001
info@neoditech.com



Kommissionier-Manipulator

Die Vorteile

reibungslose Bewegungen

Mobilität

Schnelligkeit

Autonomie

einfache Anwendung

ergonomisch

Tragfähigkeit:
50/100 kg auf
2 m inkl. Greifer

Logistik, Kommissionierung

frontales Aufnehmen, in
Regalen, unter Fächern,
außerhalb des Schwerpunktes

Energie- und Vakuum-
autonomer Gelenkarm

gesichertes Aufnehmen

vertikaler Hub 1,40 m

auswechselbarer
Batteriepack

passt auf Ihren
Elektro-Gabelstapler

Der MAP ist ein autonomer, in den elektrischen Gabelstapler integrierter Gelenkarm. Dieses innovative Gerät bietet eine ergonomische Lösung für die Auftragsvorbereitung in der Welt der Logistik und Kommissionierung.

Er ermöglicht Handhabungen von in den Regalen unter den Fächern gelagerten Teilen, auch außerhalb des Schwerpunktes. Dank der völlig reibungslosen Konstruktion auf doppelten Drehzapfen hat der Bediener nicht das Gefühl, etwas zu tragen – er kann sich voll und ganz auf seine Aufgabe konzentrieren.

Er ist in Bezug auf elektrische Energie und Vakuum autonom und verfügt über eine Tragfähigkeit von 50 und 100 kg in einem Radius von 2 m. Am Ende des Arms können je nach den zu bewegendenden Teilen verschiedene auswechselbare Greifer montiert werden. Der MAP ist schnell und leicht in die Hand zu nehmen, deshalb werden alle Handhabungsvorgänge mit ihm einfacher und sicherer. Er trägt zur Verringerung von MSE bei und erhält gleichzeitig die Produktivität.

Produkte

MAP001

50 kg



MAP002

100 kg



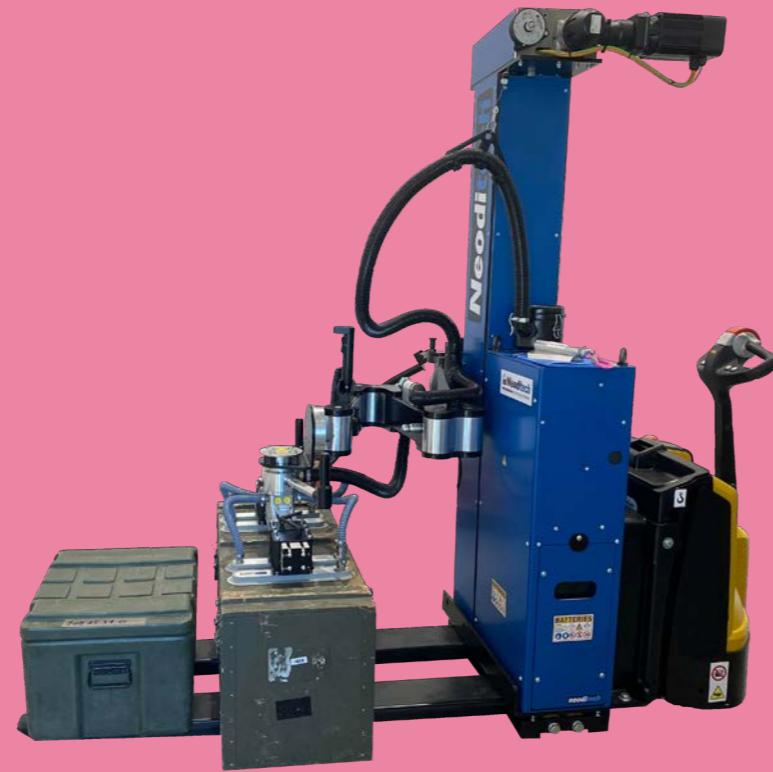

Handhabung von Kisten mit Rüstungsmaterial

Werkzeuge

OUT049
kleiner Sack-Saugnapf
50 kg



OUT022
mittlerer Sack-Saugnapf
50 kg



OUT050
großer Sack-Saugnapf
50 kg



OUT080
Mono-Saugnapf
50 kg



OUT082
2 Saugnäpfe



OUT047
2 Kartons-Saugnäpfe
50 kg



OUT024
4 Saugnäpfe



OUT081
4 Kartons-Saugnäpfe
50 kg



OUT021
Gabel



OUT004
Haken
50 kg



OUT053
Haken
100 kg



OUT059
elektrische Zange
100 kg



OUT090
Hakenwerkzeug
für Saugkopf



OUT092
Gabelwerkzeug
für Box



Funktionen

FC0522
Saugkopf



FC0523
Ansaugkupplung



FC0524
Fahrgestell für
auswechselbaren Akkupack



FC0525
auswechselbarer
Akkupack



FC0539
Adapterkit auf
Elektrohubwagen (50kg)

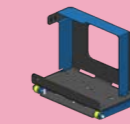

FC0545
Adapterkit auf
Elektrohubwagen (100kg)

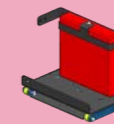

FC0543
Gabelverlängerung



MAP001

Technische Daten **MAP 50 kg**

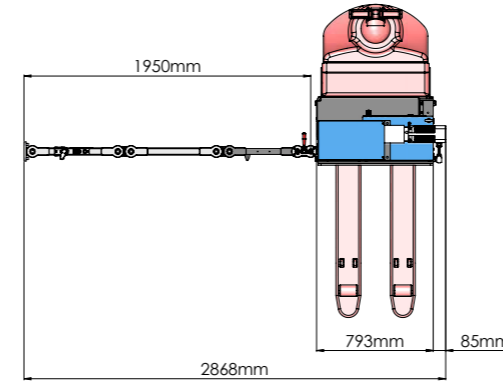
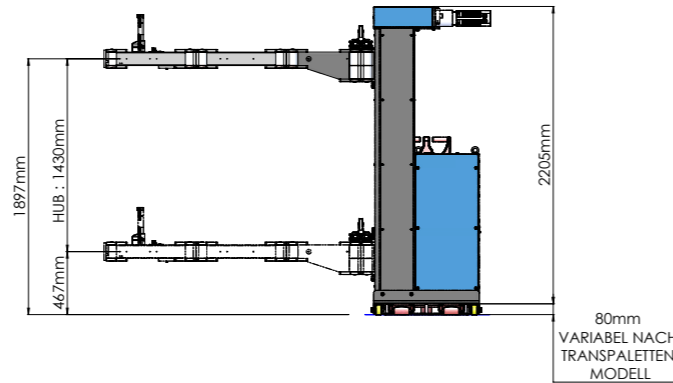
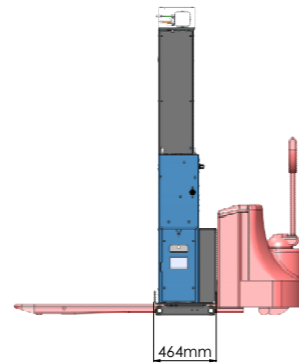

MAP002

Technische Daten **MAP 100 kg**

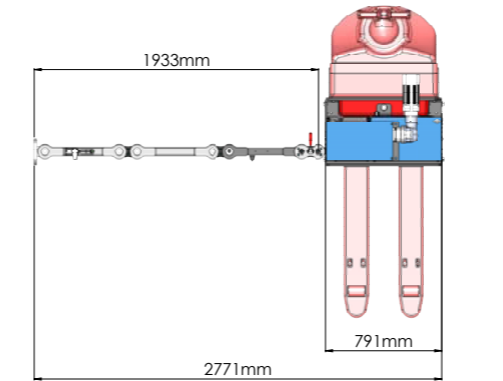
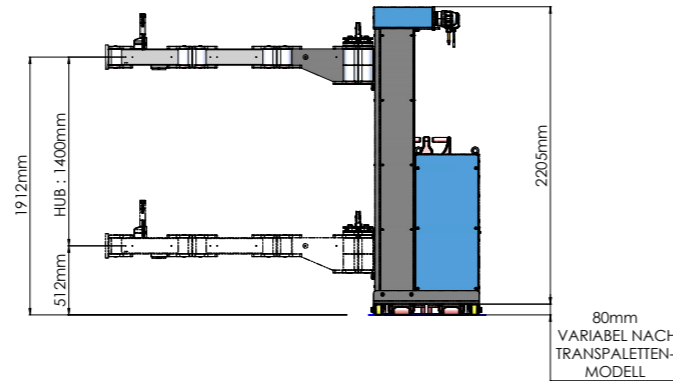
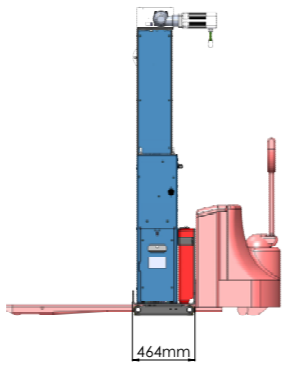

MSE: Muskel-Skelett-Erkrankungen

Schemata und MSE

Muskel-Skelett-Erkrankungen sind Erkrankungen der weichen Gewebe: Muskeln, Sehnen und Nerven. Die Berufstätigkeit kann zu ihrem Entstehen, ihrem Fortbestehen oder ihrer Verschlechterung beitragen.

EMPFINDLICHE STELLEN

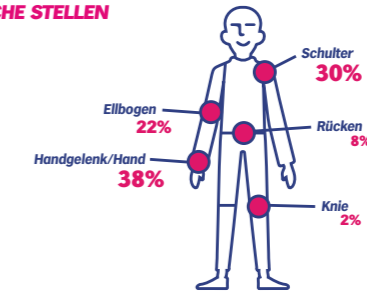

Quelle: CARSAT 2017

DIREKTE KOSTEN

Berufskrankheiten

Karpaltunnel-Syndrom	11 000 €
Hexenschuss.....	52 000 €
Steife Schulter.....	80 000 €

Arbeitsunfälle

durchschnittliche Kosten eines Arbeitsunfalls mit Ausfall	3 000 €
durchschnittliche Kosten eines Arbeitsunfalls wegen Handhabung mit Ausfall	4 500 €

INDIREKTE KOSTEN (= 3 bis 5 Mal die DIREKTEN Kosten)

Für das Unternehmen

- Haftung der Leitung
- Zivilhaftung
- Produktionsverlust
- Neubesetzung der Stelle
- Schulungen

Für den/die Arbeitnehmer*in

- Arbeitsausfall
- Kosten für ärztliche Behandlung (Pflege, Krankenhausaufenthalt, Rehabilitation...)
- Verdienstausschlag
- Arbeitsunfähigkeit
- Rückkehr zum Arbeitsmarkt

› **DURCHSCHNITTLICHE KOSTEN: 21 000 €**

AUSWIRKUNGEN AUF ARBEITNEHMER*IN/UNTERNEHMEN

Die Auswirkungen steigen exponentiell.

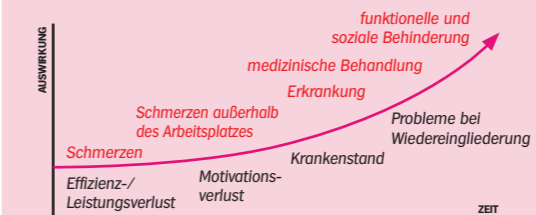

Quelle: CARSAT